

Sistem Informasi Administrasi Pegawai Sub Bagian Umum Pada Dinas Pendidikan, Pemuda, Dan Olahraga Kabupaten Fakfak

Deisy Maulida Al Hamid^{1,a}, Syukron Anas^{2,b}, Riska Anggreni^{3,c}

^{1,2}Dosen Manajemen Informatika, Politeknik Negeri Fakfak, Papua Barat, Indonesia

³Mahasiswa Manajemen Informatika, Politeknik Negeri Fakfak, Papua Barat, Indonesia

^adeisy@polinef.ac.id, ^bsyukron@polinef.ac.id, ^criskaangrenisaputri@gmail.com

Abstract-The Department of Education, Youth and Sports of Fakfak Regency is one of the agencies responsible for implementing all policies and regulations relating to the education administration system in Fakfak Regency. The administrative governance system in the Youth and Sports education office needs to be seen as important with the development of technology. The administrative system used at the Youth and Sports Education Office has not used a system that is in accordance with its designation, for example the employee administration system at the youth and sports education office is still manual. Therefore, this research was carried out to design and build a website-based Employee Administration Information System at the Department of Education, Youth and Sports, Fakfak Regency. The process of designing Information System Applications uses the System Development Life Cycle method, with stages of needs analysis, design, application creation, testing and implementation. The results obtained in this study are expected to facilitate the employees of the Department of Education, Youth and Sports of Fakfak Regency in managing administrative data such as incoming and outgoing letters in the form of applications.

Keywords : *Information systems, administration, employee,*

Abstrak-Dinas Pendidikan Pemuda Dan Olahraga Kabupaten Fakfak Merupakan salah satu dinas yang bertanggung jawab melaksanakan seluruh kebijakan dan aturan yang berkaitan dengan sistem administrasi pendidikan di Kabupaten Fakfak. Sistem tata kelola administrasi di dinas pendidikan Pemuda Dan Olahraga perlu dipandang penting dengan pengembangan teknologi. Sistem administrasi yang digunakan di Dinas Pendidikan Pemuda dan Olahraga belum menggunakan sistem yang sesuai dengan peruntukannya, misalnya sistem administrasi pegawai di

dinas pendidikan pemuda dan olahraga masih bersifat manual. Oleh karena itu penelitian ini dilaksanakan untuk merencanakan membangun Sistem Informasi Administrasi Pegawai Pada Dinas Pendidikan Pemuda Dan Olahraga Kabupaten Fakfak yang berbasis website. Proses perancangan Aplikasi Sistem Informasi menggunakan metode *System Development Life Cycle*, dengan tahapan analisis kebutuhan, desain, pembuatan aplikasi, pengujian dan Implementasi. Hasil yang diperoleh dalam penelitian ini diharapkan memudahkan pegawai Dinas Pendidikan Pemuda dan Olahraga Kabupaten Fakfak dalam mengelola data administrasi seperti surat masuk dan surat keluar dalam bentuk aplikasi.

Kata kunci : Sistem informasi, administrasi, pegawai

I. Pendahuluan

Dalam era globalisasi saat ini ilmu pengetahuan dan teknologi mengalami kemajuan yang sangat pesat, sehingga dibutuhkan ketersediaan informasi yang cepat, tepat, akurat. Data merupakan sekumpulan informasi dan keterangan-keterangan dari suatu hal yang diperoleh melalui pengamatan dan sumber. Data yang diperoleh akan diolah sedemikian rupa sehingga kebutuhan informasi dapat dicapai. Salah satu produk dari pengetahuan dan teknologi adalah komputer. Munculnya peralatan komputer merupakan salah satu bukti nyata yang dicapai, mesin komputer salah satu

pengolah data yang mampu mengerjakan perhitungan-perhitungan yang rumit dalam jumlah yang besar, serta dapat menyajikan informasi secara cepat, tepat, teliti sesuai yang di inginkan[1].

Dinas Pendidikan, Pemudadan Olahraga Kabupaten Fakfak merupakan unsur pelaksanaan urusan pemerintahan bidang pendidikan. Sampai saat ini Dinas Pendidikan, Pemudadan Olahraga Kabupaten Fakfak masih menggunakan sistem administrasi pegawai secara manual [2] dan [3]. Untuk mengetahui hak dan keperluan pegawai seperti: mencatat surat masuk dan keluar. Hal ini menyebabkan pelayanan masih memerlukan waktu yang lama, sehingga membuat pelayanan administrasi pegawai menjadi tidak optimal. dan di perlukan kecermatan pengolahan data administrasi pegawai yang cepat dan akurat. pada saat proses pengadministrasian pegawai dibutuhkan informasi tersebut sudah tersedia dengan cepat dan akurat. sistem informasi data-data yang diperlukan akan lebih cepat tersedia dan informasi lebih akurat dan paha rum memerlukan banyak waktu.

Sistem Informasi merupakan kumpulan elemen-elemen yang saling terkait dan bekerjasama untuk memproses masukan (*input*) yang ditujukan kepada sistem tersebut dan menghasilkan keluaran (*output*) yang diinginkan. Dari uraian di atas dapat disimpulkan bahwa sistem merupakan suatu kumpulan elemen yang membentuk sistem untuk melakukan pengolahan *input* dan *output* [5], [6] dan [7].

Administrasi pegawai adalah segala kegiatan yang menyangkut persoalan pegawai dari penerimaan pegawai (*recruitment*) sampai pada pelepasan pegawai dalam rangka menjalankan masa pensiun untuk kembali ke masyarakat dan salah satu senim memilih pegawai baru, mempergunakan,

dan mempekerjakan pegawai lama sedemikian rupa, sehingga tercapai hasil yang memuaskan, baik ditinjau dari tercapainya tujuan organisasi maupun para pegawai yang bersangkutan [4].

II. Metode Penelitian

Penelitian ini menggunakan metode SDLC (*System Development Life Cycle*) [8] dan [9]. Di dalam model proses implementasinya dilakukan secara bertahap dari tahap pertama hingga tahap terakhir secara berurutan sebagai berikut:

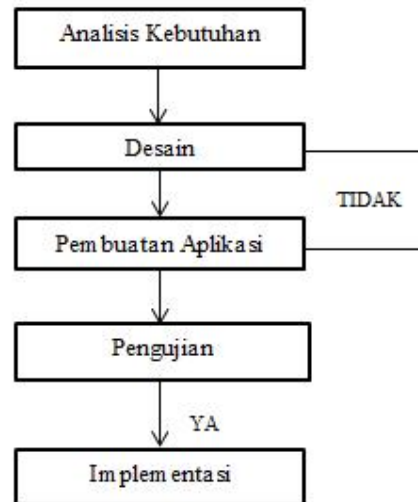

Gambar 1. Metode SDLC

1. Analisis Kebutuhan

Pada proses ini, dilakukan penganalisaan dan pengumpulan kebutuhan sistem yang meliputi Data informasi, fungsi yang dibutuhkan untuk kerja/performansi dan antarmuka.

Hasil penganalisaan dan pengumpulan tersebut didokumentasikan dan diperlihatkan kembali kepada pengguna.

2. Desain

Pada proses desain, dilakukan penjerjemahan syarat kebutuhan

an sebuah perancangan perangkat lunak yang dapat diperkirakan sebelum dibuatnya proses pembuatan aplikasi. Proses ini berfokus pada struktur data, arsitektur perangkat lunak, representasi *interface*, dan detail *algoritma prosedural*.

3. Pembuatan Aplikasi
Pembuatan Aplikasi merupakan proses perancangan desain ke bentuk yang dapat dimengerti oleh mesin, dengan menggunakan bahasa pemrograman.

4. Pengujian
Setelah Proses Pembuatan Aplikasi selesai, dilanjutkan dengan proses pengujian pada program perangkat lunak, baik Pengujian logika internal,

maupun Pengujian eksternal fungsional untuk memeriksa segala kemungkinan terjadinya kesalahan dan memeriksa apakah hasil dari pengembangan tersebut sesuai dengan hasil yang diinginkan.

5. Implementasi
Proses Implementasi merupakan bagian paling akhir dari siklus pengembangan dan dilakukan setelah perangkat lunak dipergunakan.

Penelitian ini bertempat di Kantor Dinas Pendidikan Pemuda Dan Olahraga Kabupaten Fakfak yang beralamat di Jalan Cendrawasih. Penelitian ini dilakukan aribulan Februari sampai bulan Juli Tahun 2020.

Pada saat ini kantor Dinas Pendidikan Pemuda Dan Olahraga mempunyai sub bagian umum dimana tugasnya mengontrol aumendatamasyarakat yang datang melapor.

Padabagian umum terdapat pegawai dimana berfungsi mendata semua laporan yang masuk seperti daftar gaji, surat perintah tugas dan lain sebagainya. Untuk membantu mempermudah melihat semua data yang sudah dikelola, maka perlu diadkan sistem administrasi untuk mendata semua laporan yang masuk.

a. Diagram Konteks

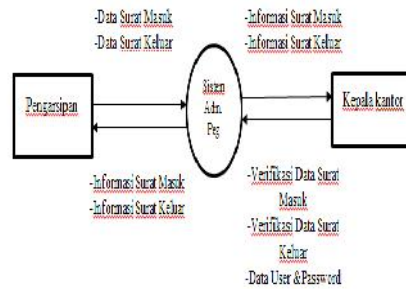

Gambar 2. Diagram Konteks System

b. DFD Level 2

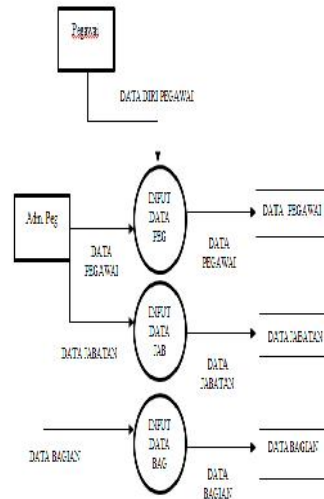

Gambar 3. DFD Level 2

c. Use Case

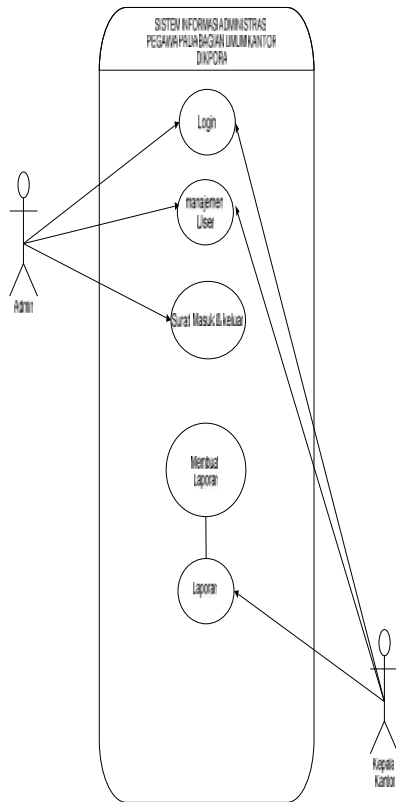

Gambar4. Use Case System

III. Hasil dan Pembahasan

a. Login



Gambar 5. Tampilan halaman login

b. Tampilan menu dashboard



Gambar 6. Tampilan menu dashboard

c. Tampilan halaman Pegawai
 Halaman Pegawai berfungsi untuk memudahkan tambah data, mengexport data, edit data dan bisa menghapus data pada pegawai.



Gambar 7. Tampilan menu halaman data pegawai

d. Tampilan halaman Surat Masuk

Halaman surat masuk berfungsi untuk memudahkan tambah data, export data, edit data dan hapus data surat masuk.

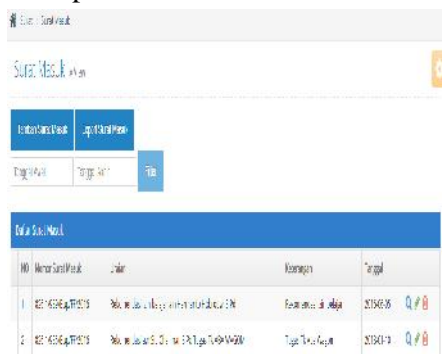

Gambar 8. Tampilan Halaman Surat Masuk

e. Tampilan halaman Surat Keluar

Halaman surat keluar berfungsi untuk memudahkan tambah data, export data, edit data dan hapus

data surat keluar.



Gambar 9. Tampilan Halaman Surat Keluar

f. Export Data Pegawai

Export adalah menu untuk menginput data laporan dari data yang sudah ada, pada menu ini untuk mencetak laporan yaitu berdasarkan masing-masing data.

Rekap Data Pegawai					
No	NP	Nama	Gender	Alamat	Telepon
1	354002252001001	STANAKSUSI SI	L	LAHAR	0856270
2	354002252001002	STANAKSUSI SI	L	LAHAR	0856270

Gambar 10. Tampilan hasil Export Data Pegawai

g. Export Data Surat Masuk

Export adalah menu untuk menginput data laporan dari data yang sudah ada, pada menu ini untuk mencetak laporan yaitu berdasarkan masing-masing data.

Rekap Data Surat Masuk Dari :- Smpa :-				
No	No Surat	Jenis	Kategori	Tanggal
1	354002252001001	Rekomendasi	Rekomendasi	01/01/2020
2	354002252001002	Rekomendasi	Rekomendasi	01/01/2020

Gambar 11. Tampilan hasil Export Data Surat Masuk

h. Export Data Surat Keluar

Export adalah menu untuk mencetak laporan dari data yang sudah ada, pada

menu ini untuk mencetak laporan yaitu berdasarkan masing-masing data.

Rekap Data Surat Keluar Dari : Semua :-

No	KetKor	Unit	Tgl	Keperluan	Revisi
1	MC	Konvensional (Kantor, Kantor, dan ...)
2

Gambar 12. Tampilan hasil Export Data Surat Keluar

i. Menu Logout

Menu logout merupakan proses untuk keluar dari sistem.

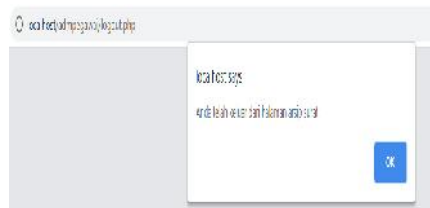

Gambar 13. Menu Logout

IV. Kesimpulan

Berdasarkan hasil pengujian dan analisis rangkaian sistem informasi administrasi pegawai sub bagian umum pada Dinas Pendidikan Pemuda dan Olahraga Kabupaten Fakfak yang telah dilakukan, maka dapat disimpulkan beberapa hal :

1. Aplikasi administrasi pegawai sudah berhasil dibangun. Pembuatan aplikasi ini meliputi proses input data pegawai, surat masuk dan keluar, memfilter surat yang ingin di tampilkan dan dapat di export ke excel.
2. Adanya aplikasi administrasi pegawai di

Dinas Pendidikan Pemuda dan Olahraga dapat membantu pegawai dalam penginputan data berpasur dan surat masuk dan surat keluar.

Hambatan yang diperoleh dalam penelitian ini adalah sebagian pegawai belum bisa menggunakan komputer secara tepat dalam mengakses website sistem administrasi pegawai.

3. Sistem ini memiliki tampilan yang menarik sehingga pengguna tidak merasa bosan saat menggunakan.

Ucapan Terima Kasih

Tim peneliti berterima kasih yang sebesar-besarnya kepada Bapak Ir. Ilyas Mansur, MT selaku Direktur, Bapak Nelson Rumui, S.Kom., M.Cs selaku Ketua Jurusan Manajemen Informatika, dan Ibu Deisy Maulida Al Hamid, SE., MM selaku Kepala Pusat Penelitian dan Pengabdian Masyarakat Politeknik Negeri Fakfak beserta tim PPPM atas dukungan yang diberikannya dalam melaksanakan program ini.

Daftar Pustaka

[1] Nurwati, 2015. *Buku Saku Data*, Yogyakarta: CV Budi Utama.
 [2] Kabupaten Fakfak. Peraturan Bupati Nomor 18 Tahun 2016 tentang pembentukan dan susunan perangkat daerah Kabupaten Fakfak.

- [3] Kabupaten Fakfak. Peraturan Daerah Kabupaten Fakfak Nomor 4 Tahun 2016 tentang Organisasi Dan Tata Kerja Dinas Pendidikan, Pemuda dan Olahraga Kabupaten Fakfak.
- [4] Mukhlis Suhardi, 2015. *Administrasi Pegawai*, Yogyakarta: PT Leutika Nouvaliter
- [5] Aledro, 2015 Konsep Sistem Informasi, Yogyakarta : CV Budi Utama.
- [6] Bradv, 2015. *Cara Mudah Belajar Pemrograman Web*, Yogyakarta: CV Budi Utama.
- [7] Efendy, Ilham, 2015. *Belajar Coding*, Jakarta: PT. Elex Media Komputindo.
- [8] Eri, 2015. *Pemrograman Web Edisi Revisi*, Yogyakarta: Diandra Kreatif.
- [9] Februariyanti Andi, 2015. *Pemrograman Web Dinamis*, Yogyakarta.